

TANKBIL 19TP

ALLMÄNT

Detta materielvårdsschema gäller för materiel:

Förrådsbeteckning	Förrådsbenämning
M5137-893011	TANKBIL19M3 TP/T
M5137-893021	TANKBIL 19M3 TP B/T

Schemat visar bara behandlingsställen som är speciella för denna fordonstyp. Övrig rostskyddsbehandling utförs enligt anvisningarna i FSD 6677.

— OBS —

Personal som ska utföra rostskyddsbehandling ska först läsa säkerhetsföreskrifterna i FSD 6677.

Teckenförklaringar

○	Hål eller öppningar utan plugg (befintliga)	◼	Inifrån åtkomliga hål med plugg
◉	Hål med plugg/som pluggas (befintliga)	⊗	Hål för behandling endast i samband med utbyte av karosseridetalj
⊙	Hål med gängad propp	Ⓟ	Öppna ytor som ska behandlas
○—	Utifrån åtkomliga hål	→	Sprutriktning
◻—	Inifrån åtkomliga hål	U	Underifrån

Hålen är antingen öppningar i konstruktionen eller borrade hål. Om hål saknas, borra enligt FSD 6677.

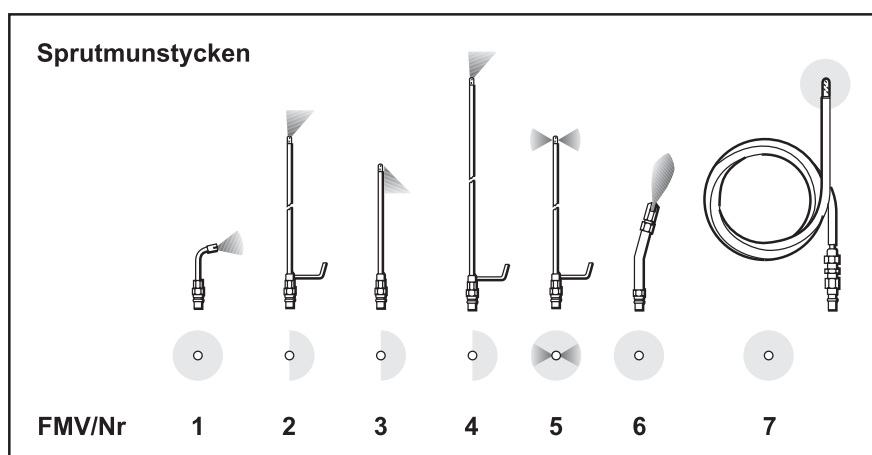

Siffror på detaljer, oftast med hålsymbol, anger FMV beteckning på rekommenderat sprutmunstycke.

Särskilda anmärkningar

— **OBS** —

Borra inga hål utöver de som angivits.

UNDERHÅLLSÅTGÄRDER

Allt stål är varmgalvaniserat före lackering. Lackering av underrede får underhållas på grund av stenskott eller annan mekanisk skada som kan innebära att lackeringen släpper och korrosionsskador uppstår.

Underrede (1) och elastiska tankfästen med infästningar (2) rostskyddas vid behov.

Underrede och tankfästen med infästningar behandlas utifrån öppna ytor som ska behandlas.

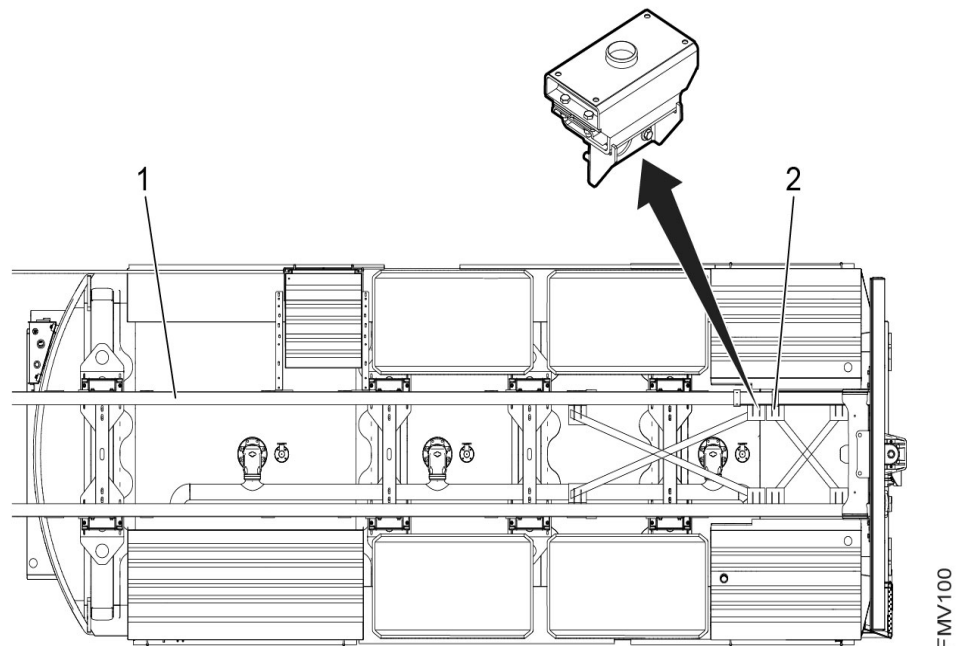

Bild 1. Vy underifrån inkl. tankfästen