

BANDSCHAKTARE 23T SP

SMÖRJSCHEMA

Detta materielvårdsschema gäller för materiel:

Förrådsbeteckning	Förrådsbenämning
M5361-231011	BSCH 23T SP VIN /T
M5361-232011	BSCH 23T SP RIV /T

Detaljerade anvisningar finns i instruktionsbok och reparationsbok.

Nr	Smörjställe	Antal
1	Motorns vevhusventilator, vid oljebyte	1
2	Motor (Byt var 250:e timme.	1
3	Nivåkontroll vid tomgång), <i>Anm 1-2</i> Växellåda (Byt var 1000:e timme.	1
4	Nivåkontroll vid tomgång), <i>Anm 3</i>	
5	Motorns oljerenare, vid oljebyte	1
6	Rengöringssil för momentomvandlare (Rengör var 1000:e timme), <i>Anm 3</i>	1
7	Växellådans magnetsil, vid oljebyte	1
8	Lockfilter och sil för bränsletank (Rengör/byt var 500:e timme), <i>Anm 3</i>	1
9	Bränslesystemets sekundärfilter (Byt var 500:e timme), <i>Anm 1-2</i>	1
10	Bränslesystemets primärfilter (Rengör/byt var 500:e timme), <i>Anm 1-2</i>	1
11	Växellådans oljefilter, vid oljebyte	1
12	Hydraulsystemets oljenivå (Byt hydraulolja var 2000:e timme), <i>Anm 3</i>	1
12	Hydraulsystemets oljefilter, vid oljebyte	2

Anmärkingar

- Observera att vid användning av dieselbrännolja med hög svavelhalt, exempelvis vid internationella insatser, halveras intervallet.
- Dock minst vid varannan grundtillsyn.
- Dock minst vid vart 4:e grundtillsyn.



Bild 1. Bandschaktare 23T SP

Nr	Smörjställe	Antal
13	Slutväxel/diff (Kontrollera nivå var 250:e timme. Byt olja var 2000:e timme), <i>Anm 3</i>	2
14	Pivåxel, byte vid reparation (Kontroll var 50:e timme)	2
15	Tvärbalkens ledtappar (Var 50:e timme)	6
16	Rekylfjäderhus (Kontrollera nivå var 500:e timme)	2
17	Schaktblad (Var 50:e timme)	11
18	Rivarlänksystem, cylinderlagringar (Var 50:e timme)	3
19	Dörrgångjärn (Var 50:e timme)	2
20	Lyftcylindrarnas bygellager (Smörj var 1000:e timme)	2
21	Fäste, stolpe, gängor	4
22	Vinscholja (Byt var 1000:e timme)	1
23	Vinschfilter och magnetisk sil, vid oljebyte	2
24	Leder, länkar, gångjärn, lås, mm (Gäller även tillbehör. Var 50:e timme)	
25	Oskyddade ytor av stål (Gäller även tillbehör. Var 50:e timme)	

Volymuppgifter

Motor med oljerenare	27,5 dm ³ (1)
Kraftöverföring	115,0 dm ³ (1)
Slutväxlar (per sida)	13,5 dm ³ (1)
Rekylfjäderhus	25,0 dm ³ (1)
Hydrauloljetank	76,0 dm ³ (1)
Pivåxel	5,0 dm ³ (1)

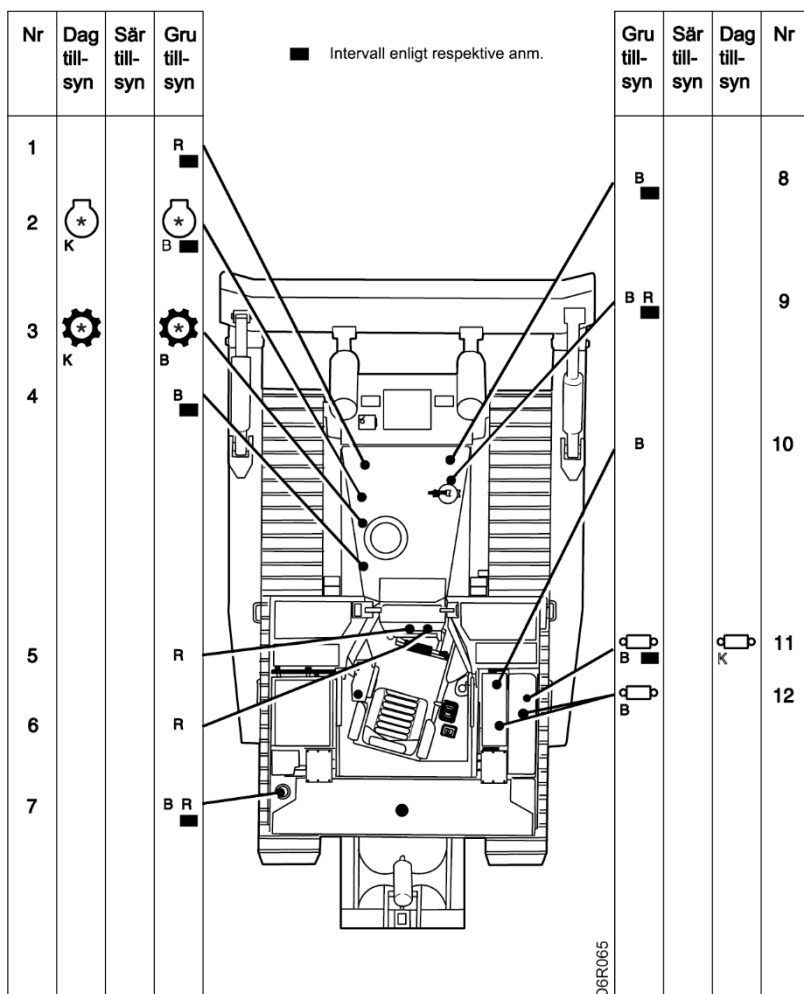
Anmärkning - rekommenderad oljeviskositet beroende av omgivningstemperatur:

Motorolja enligt API CG-4, API CF-4:

SAE 0W20	-40 - +10 °C
SAE 0W30	-40 - +30 °C
SAE 5W30 (M0741-840800)	-30 - +30 °C
SAE 5W40	-30 - +40 °C
SAE 10W30	-20 - +40 °C
SAE 15W40 (M0741-241400)	-15 - +50 °C

Transmissionsolja enligt TDTO, TO-4:

SAE 0W20	-40 - 0 °C
SAE 0W30	-40 - +10 °C
SAE 5W30	-30 - +10 °C
SAE 10W	-30 - 0 °C
SAE 30W (M0741-26200)	-25 - +25 °C
SAE 50W	-15 - +50 °C
SAE 60W	+5 - +50 °C

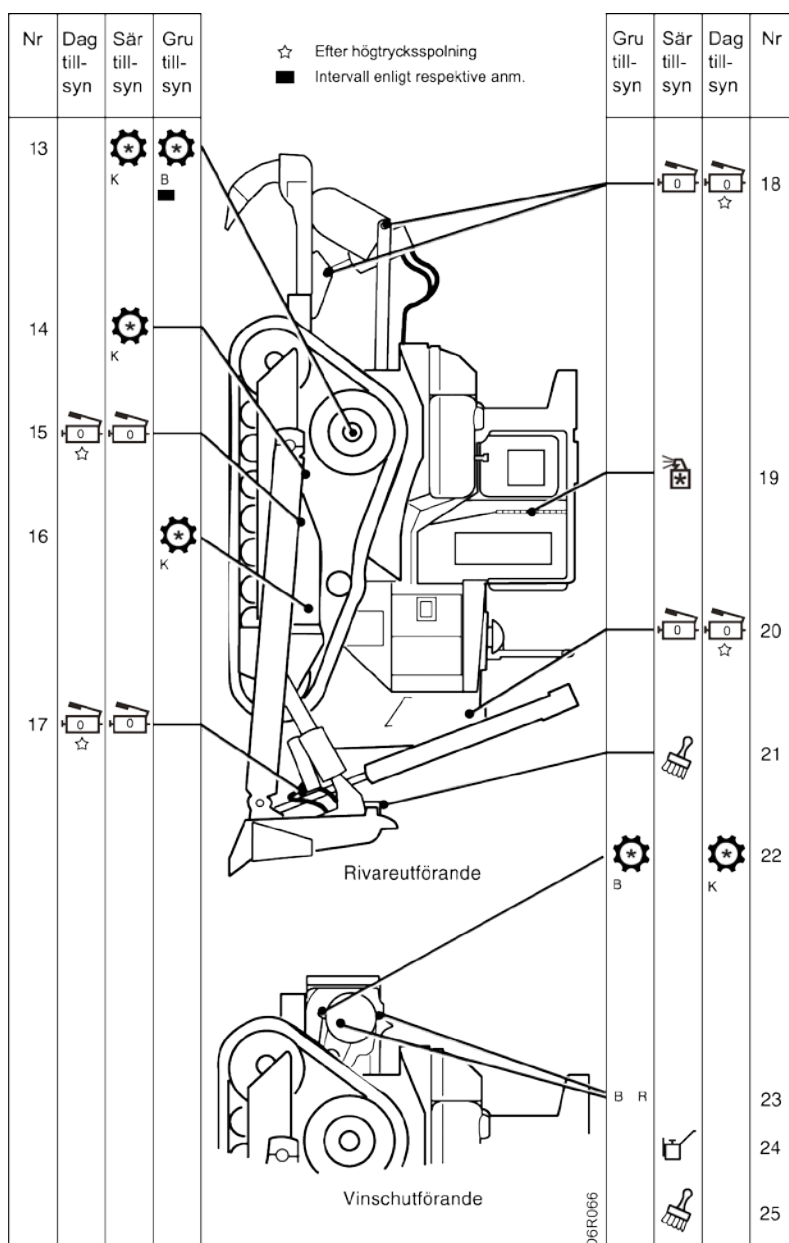

Bild 2. Bandschaktare 23T SP

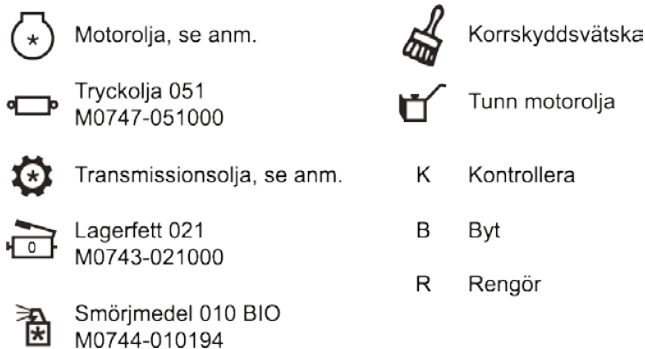

Bild 3. Teckenförklaringar