

DRAGBIL 23T, SCANIA T144 6X4

SMÖRJSHEMA

Detta materielvårdsschema gäller för materiel:

Förrådsbeteckning
M5150-851521

Förrådsbenämning
DRAGB23 6X4 T144 /T

Detaljerade anvisningar finns i tillägg instruktionsbok och i tillägg reparationsbok.

| Nr | Smörjställe | Antal | Tillsyn | | | | Gru till-syn | Sär till-syn | Dag till-syn | Nr |
|----|--|-------|---------|--------------|--------------|--------------|--------------|--------------|--------------|----|
| | | | Nr | Dag till-syn | Sär till-syn | Gru till-syn | | | | |
| 1 | Styrervo <i>Byt filter varje år</i> <i>Oljebyte vid reparation</i> | 1 | | | | | | | | |
| 2 | Bränslefilter | 1 | 1 | 3 | | B | | | 10 | |
| 3 | Kopplingservo | 1 | | | | | | | | |
| 4 | Växellåda <i>Byt filter vid oljebyte</i> <i>Anm 1</i> | 1 | | | | | | | | |
| 5 | Främre kardanaxel, knutar och glidskarv | 3 | | | | | | | | |
| 6 | Främre bakaxelväxel <i>Anm 1</i> | 1 | | | 2 | | | | | |
| 7 | Bakre kardanaxel, knutar och glidskarv | 3 | | | | | | | | |
| 8 | Bakre bakaxelväxel <i>Anm 1</i> | 1 | | | | | | | | |
| 9 | Navväxel <i>Anm 2</i> | 4 | | | | | | | | |
| 10 | Motor <i>Byt filter varje år</i> <i>Anm 2, Anm 3, Anm 4</i> | 1 | | | | | | | | |
| 11 | Kylsystem, kylvätskefilter <i>Byte kylvätskefilter varje år</i> | 1 | | | | | | | | |
| 12 | Främre fjäderhänke | 2 | | | | | | | | |
| 13 | Motor, oljerenare | 1 | | | | | | | | |
| 14 | Bromshävarm | 2 | | | | | | | | |
| 15 | Bromsexcenteraxel <i>2-4 pumpslag</i> | 2 | | | | | | | | |
| 16 | Spindelbultslager <i>Med upplyft framaxel</i> | 4 | | | | | | | | |
| 17 | Momentförstärkare <i>Byt filter varje år</i> <i>Anm 1</i> | 1 | | | | | | | | |
| 18 | Bakre fjäderhänke | 4 | | | | | | | | |
| 19 | Retarder <i>Byt filter varje år</i> <i>Anm 1</i> | 1 | | | | | | | | |
| 20 | Bromshävarm | 2 | | | | | | | | |
| 21 | Bromsexcenteraxel <i>2-4 pumpslag</i> | 4 | | | | | | | | |
| 22 | Fjäderlager | 2 | | | | | | | | |
| 23 | Bromshävarm | 2 | | | | | | | | |
| 24 | Bromsexcenteraxel <i>2-4 pumpslag</i> | 4 | | | | | | | | |
| 25 | Leder, länkar, gångjärn, hänglås, vajerreglage, m.m. <i>Gäller även tillbehör</i> | | | | | | | | | |
| 26 | Oskyddade ytor av stål <i>Gäller även tillbehör</i> | | | | | | | | | |

7782012424 a

Bild 1. Chassi

| Nr | Smörjställe | Antal |
|----|-----------------------------|-------|
| 27 | Hydrauloljetank | 1 |
| 28 | Vinsch, tryckrullar | 2 |
| 29 | Sandaggregat | 2 |
| 30 | Vinsch, frikopplingshandtag | 2 |
| 31 | Vinsch, manöverspaksleder | 2 |
| 32 | Vändskiva | 7 |

Pensla även in glidytan

Volymuppgifter

| | |
|--|-------------------------------|
| Motor, min-max | 28,0-35,0 dm ³ (l) |
| Växellåda | 15,4 dm ³ (l) |
| Navväxel | 2,0 dm ³ (l) |
| Främre bakaxelväxel, varav 1,0 dm ³ (l) i locket | 15,0 dm ³ (l) |
| Bakre bakaxelväxel | 14,0 dm ³ (l) |
| Momentförstärkare | 18,0 dm ³ (l) |
| Retarder | ca 5,0 dm ³ (l) |
| Styrservobehållare | 4,0 dm ³ (l) |
| Kopplingservobehållare | 0,4 dm ³ (l) |
| Hydraultank | 100,0 dm ³ (l) |
| Kylsystem | 81,0 dm ³ (l) |

Anmärkningar

- Byte var 80 000 km/vart 4:e år.
- Byte var 20 000 km/vart 2:e år.
- Vid användning av bränsle med hög svavelhalt, exempelvis vid internationella insatser, halveras bytesintervallet.
- Motorolja 15W/40 M0741-241400 används vid körning där temperaturer över 20 °C förväntas under långre tid

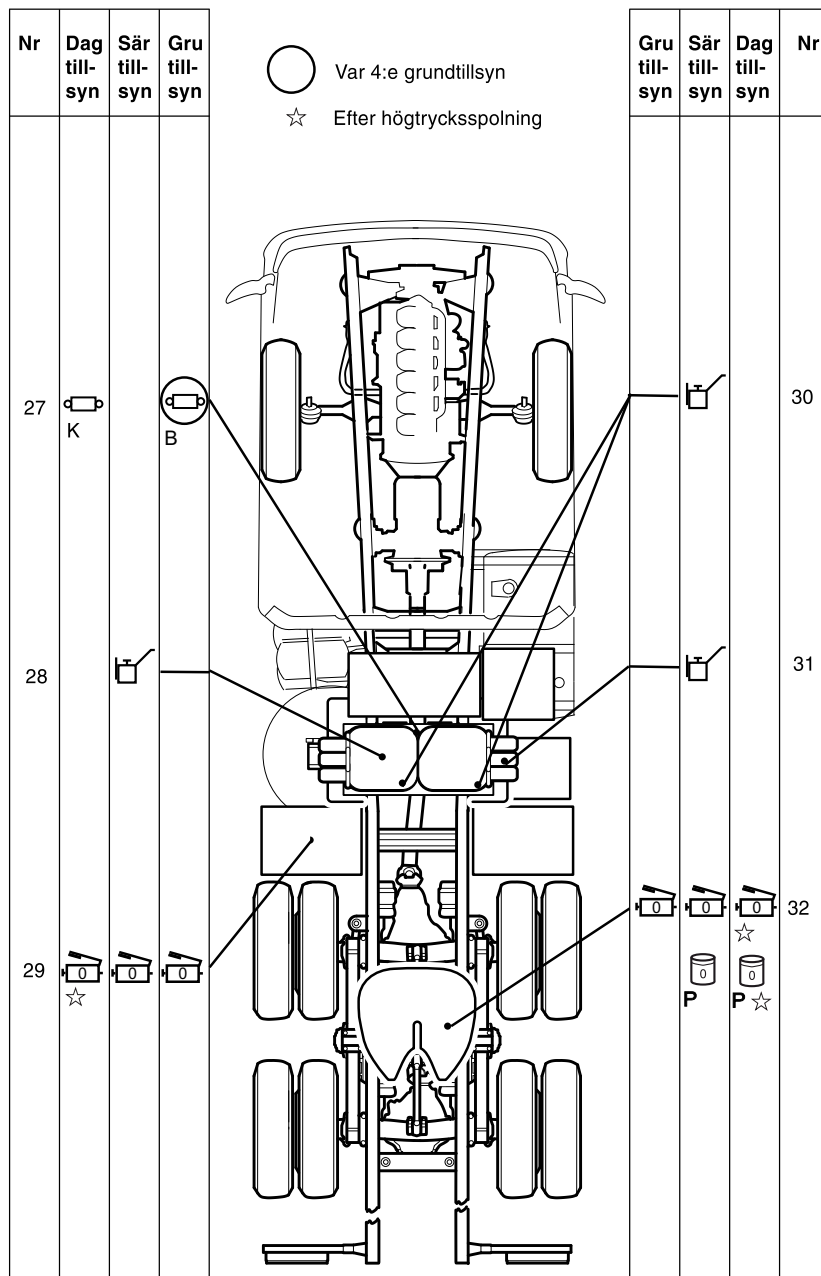

Bild 2. Vinschar, etc

| | | | |
|--|--|----------|---|
| | Motorolja 5W/30, syntetisk M0741-840800 | | Smörjfett 021-tryckspruta M0743-021000 |
| | Transmissionsolja 75W/90 M0741-865900 | | Lagerfett 021-handspruta M0743-021000 |
| | Transmissionsolja AS M0741-871100 | | Lagerfett 021-insmörjning M0743-021000 |
| | Transmissionsolja 80W/140 M0741-263000 | | Droppsmörjning, motorolja |
| | Tryckolja 051 M0747-051000 | | Korrosionsskyddsvätska |
| | Bromsvätska 432 M0747-432000 | K | Kontrollera |
| | Glykol 021 M0758-021000 | B | Byt |
| | | R | Rengör |
| | | P | Pensla |

Bild 3. Teckenförklaringar