

LEDNINGSHYTT SPLITTERSKYDDAD

ALLMÄNT

— OBS —

Korttidsförvaring

Om användning ska ske inom 12 månader ska endast åtgärder för korttidsförvaring utföras.

Se M7782-112007 NORM KORTTIDS FÖRV.

För utförligare beskrivning av normerna, se M7782-112001 NORMER GEMENSAMT.

Normtabell

Föreskrifterna gäller	Hantering och transport	Vårdmarkering	Förpackning	Förvaringsmetod	Vård-		
					intervall	personal	instans
M5584-202011 LEDNHYTT SPS /T	Aktas:9	Kbok	9	Tluft:9	4:9	TB:9	Fd

Avgränsningar

Utrustning enligt sats- och tillbehörslistor samt övrig utrustning som förvaras i hytten och som inte behandlas i denna publikation, vårdas enligt respektive MVSCHF-publikation.

Särskilda riktlinjer

Hantering och transport

Vid transport av separat hytt lastsäkras den enligt M7780-001580 Lastsäkringsmateriel Anvisning för användare, om inte fordon med containerfästen används.

Förpackning

Utrustning enligt sats- och tillbehörslistor förvaras på ordinarie plats i hytten.

Förvaringsmetod

Hytten ska förvaras i helavfuktat förråd med objektvis avfuktning. Vid avsaknad av helavfuktat förråd förvaras hytten objektvis avfuktad.

Vårdintervall

Tillsyn under förvaring ska i huvudsak utföras vart 4:e år. Förrådsdriften med batteriladdning och batteristatus ska kontrolleras varje år. Tredjepartskontroll enligt kylnorm ska utföras varje år.

Referenser

För respektive materiel gällande se instruktionsbok, materielvårdsscheman, smörjschema, teknisk order, reparationsbok eller motsvarande publikation.

Referenser Vårdpublikationer

Materiel/Vårdpublikation	F-bet/F-ben (länkade)
Elektroteknisk materiel	M7782-124014 BLYBATT VENTREGL
Batteriladdare	M7782-124071 BATTLADD GEMENS
Handbrandsläckare	M7782-130810 HANDBRSLÄCK GEM
Allmänna verktyg	M7782-130903 ALLMÄNNA VERKTYG
Daglig/särskild tillsyn	M7782-453482 MVSCHDS LEDNHYTT SPS
Daglig/särskild tillsyn	M7782-259332 MVSCHDS LUFTKONDENH
Daglig/särskild tillsyn	M7782-259342 MVSCHDS ELV 14KVA
Smörjschema	M7782-453484 SMSCH LEDNHYTT SPS
Smörjschema	M7782-259344 SMSCH ELV 14KVA
Grundtillsyn	M7782-453481 MVSCHG LEDNHYTT SPS
Grundtillsyn	M7782-259331 MVSCHG LUFTKONDENH
Grundtillsyn	M7782-259341 MVSCHG ELV 14KVA
Materielvårdsschema förråd klimatanläggningar	M7782-130450 MVSCHF KLIMATAGGR
Materielvårdsschema förråd	M7782-259349 MVSCHF ELV 14KVA

Referenser Övrigt

Övrigt	F-bet/F-ben, etc
Instruktionsbok	M7786-451321 IBOK LEDNHYTT SPS
Reparationsbok	M7787-400041 RBOK LEDNHYTT SPS
Lastsäkringsanvinsningar	M7780-001580 ANV ANV LASTSÄKMTRL

ÅTGÄRDER FÖRE FÖRVARING

Tillsyn

VARNING

Materielvård kan medföra risker ur miljövardssynpunkt. Arbetet skall därför bedrivas på plats som har erforderlig utrustning för att förhindra utsläpp och annan miljöskadlig påverkan.

- Vårda hytten enligt materielvårdsschema särskild tillsyn.
- Utför grundtillsyn.
- Vårda i hytten ingående utrustning enligt gällande beskrivningar, instruktionsböcker och materielvårdsscheman samt vårdriktlinjer i MVSCHF.
- Anordna hytten för transport enligt instruktionsboken.

Förrådsställning

- Lasta av hytten från transportfordonet.
- Placera hytten på avsedd plats i förrådet, uppallad på bockar, virke eller stående på rullbanor.
- Om elverk är tillfört ska detta tas ur och förrådsställas enligt elverkets MVSCHF.
- Sätt kopia på ÅTGÄRDER VID UTLÄMNING på väl synlig plats på hytten.
- Öppna och ställ invändiga luckor och lock på glänt.
- Upprätta hytt för förrådsdrift enligt instruktionsbok. Vid långtidsförvaring, ställ personskyddsautomaten för de elektriska värmarna EH2, EH3 i läge från.
- Anteckna förrådsställningsuppgifter i kontrollboken. Notera uppgifter för inrapportering i aktuellt uppföljningssystem (Lift, Prio).
- Starta förrådsdriften.

Torrluftåtgärder

Förvaring i helavfuktat förråd med objektvis avfuktning

Utför åtgärder på hytten enligt Objektvis avfuktning.

Objektvis avfuktning

Anm

Siffror inom parentes anger position på bild 1 och 2.

Utrustning: Erforderlig luftmängd: 5,5 l/s (20 m³/h).

- 1 Stäng luckorna för de yttre anslutningsfacken (4).
- 2 Dra ned rullgardinerna för utvändiga ventilationsöppningar (1, 2, 5, 7).
Kontrollera att det finns lite öppningar för frånluften.
- 3 Sätt fast ett fuktindikerpapper inuti hytten, innanför dörren på vänster sida.
- 4 Stäng dörren till hytten.
- 5 Lossa skruvlocket för en av torrluftsanslutningarna (3) på dörrarna och (6) på elverksutrymmets lucka och anslut hytten till torrluftsanläggningen.



Bild 1. Utvändig vy, bakifrån/vänster sida



Bild 2. Utvändig vy, framifrån/höger sida

ÅTGÄRDER UNDER FÖRVARING

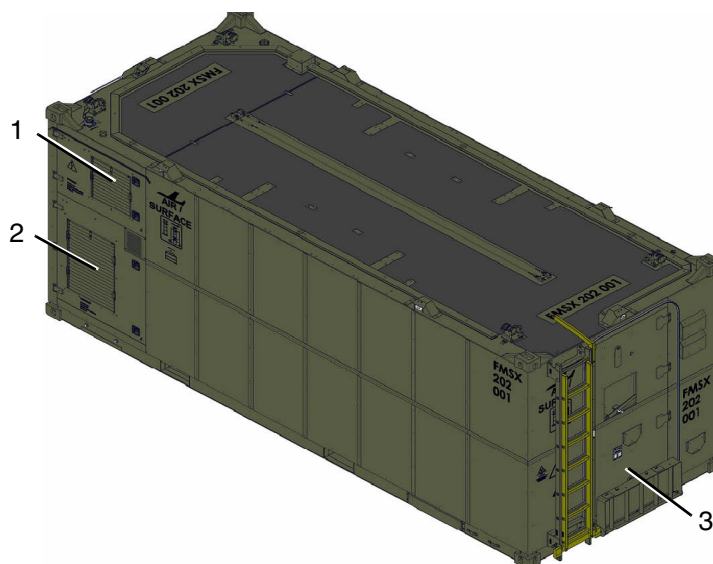
Tillsyn

Varje år

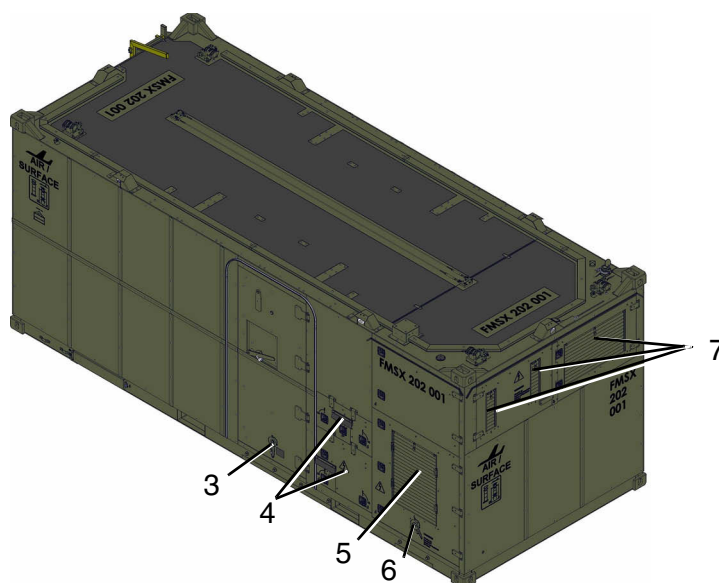
- Kontrollera utförda torrluftsåtgärder på hytten.
- Kontrollera förrådsdrift och batteriladdning.
- Kontrollera batteristatus.
- Utför tredjepartskontroll enligt kylnorm på klimatanläggningen.
- Kontrollera eller byt ut handbrandsläckaren.

Vart 4:e år

- Driftsätt hytten enligt instruktionsbok.
- Utför kontinuitetsmätningar och kontroll av personskyddsautomater och jordfelsbrytare.
- Kontrollera 24 V och 230 V elsystemens funktion.
- Kontrollera klimatanläggning, CBRN-system och friskluftsfläktar.
- Kontrollera elverket enligt MVSCHF ELV 14KVA.
- Utför tillsyn på ingående enheter enligt respektive MVSCHG.
- Återställ torrluftsanslutningarna enligt Åtgärder för förvaring.

ÅTGÄRDER VID UTLÄMNING

Åtgärder i fredstid och vid insats

— OBS —

Kontrollera att hytten inte är belagd med automatiskt användningsförbud i fredstid.

I fredstid gäller bestämmelserna i Transportstyrelsens författningssamling TSFS 2010:84 samt anvisningar i handbok grundtillsyn för lösa lastbärare.

Egenkontroll av lastbärare ska genomföras med intervall om 24 månader vilket innebär att senaste tidpunkt för utförd egenkontroll gäller oavsett förrådsställningstiden.

Åtgärder vid insats

Anm

Siffrorna inom parantes anger position på bild 1 och 2.

- 1 Öppna luckan till yttre anslutningsfack el (4).
Stäng av och koppla ifrån förrådsdriften.
- 2 Ta bort torrluftsslangen från hyttens torrluftsanslutningar (3) och (6).
- 3 Skruva tillbaka locket i anslutningarna.
- 4 Ta bort fuktindikerpaperet.
- 5 Vid behov, tillför elverket (separat förrådsställt).
- 6 Stäng invändiga lock och luckor.
- 7 Utför särskild tillsyn snarast före användning.
- 8 Kontrollera att hytten inte har användningsförbud.
- 9 Utför åtgärder före transport om hytten ska avtransporteras.